

На основу члана 65. став 3. Закона о уређењу простора и грађењу („Сл. гласник РС“, број: 40/13 и 106/15), члана 30. алинеја 2. и члана 11. алинеја 5 и 6. Закона о локалној самоуправи („Сл. гласник РС“, број: 101/04, 42/05 и 118/05), члана 36. алинеја 2. Статута општине Брод („Сл. гласник општине Брод“, број: 5/14) и члана 114. Пословника Скупштине општине Брод („Сл. гласник општине Брод, број: 5/14 и 7/14), Скупштина општине Брод на 40. редовној сједници одржаној дана 31.03.2016. године, доноси

ОДЛУКА О УСВАЈАЊУ И ПРОВОЂЕЊУ ПЛАНА ПОСТАВЉАЊА ПРИВРЕМЕНИХ ПОСЛОВНИХ ОБЈЕКТА

Члан 1.

Овом Одлуком прописују се локације и услови за постављање привремених пословних објеката на подручју градског грађевинског земљишта, односно катастарске општине Брод.

Члан 2.

Привремени пословни објекти су објекти монтажно-демонтажног типа који се постављају на одређени временски период и који естетски, функционално и технички испуњавају услове потребне за обављање одређене трговинске или услужне дјелатности прописане Законом о трговини („Сл. гласник 6/07, 52/11 и 67/13) и Законом о занатско-предузетничкој дјелатности („Службени гласник РС“, број: 117/11, 121/12 и 67/13).

Члан 3.

План постављања привремених пословних објеката садржи опште одредбе и урбанистичко-техничке услове у погледу материјала од којих се изграђују, основних габарита и идејног рјешења типских објеката.

Графички дио Плана представља детаљну разраду положаја за сваку локацију на земљишту којим располаже општина Брод.

Члан 4.

Услови и начин постављања привремених пословних објеката детаљније су прописани Одлуком о начину и условима кориштења градског грађевинског земљишта у државној својини („Сл. гласник општине Брод“, број: 4/13) и Одлуком о уређењу простора и грађевинском земљишту („Сл. гласник општине Брод“, број: 5/14).

Члан 5.

Измјене и допуне Плана постављања привремених пословних објеката врше се на начин и по поступку за његово доношење.

Члан 6.

Под постављањем и грађењем привремених пословних објеката подразумјева се извођење радова на организовању, подизању и монтажи објеката.

Приликом извођења припремних радова за постављање привремених пословних објекта, не смију се изводити земљани и бетонски радови већег обима (ископ земљишта, бетонирање темељних трака, бетонирање темељних плоча, прилаза, стаза и сл.).

Привремени пословни објекти постављају се на бетонске коцке, челичне или друге носаче, чији ће положај и величину прецизније одредити Одјељење за просторно уређење, стамбено-комуналне послове и екологију приликом издавања локацијских услова и грађевинске дозволе.

Члан 7.

Приликом издавања локацијских услова и грађевинске дозволе Одјељење за просторно уређење, стамбено-комуналне послове и екологију, изричито ће утврдити да се ради о привременом пословном објекту са временским периодом на који се објекат поставља и обавезом власника објекта, да по истеку уговореног рока о закупу земљишта објекат уклони у року од 7 (седам) дана уколико не поднесе захтјев за продужење уговора о закупу и земљиште врати у првобитно стање, без права на накнаду за уклањање објекта или обезбјеђивање друге локације.

Ако власник привременог пословног објекта не поступи у складу са ставом 1. овог члана, уклањање ће се извршити принудним путем о трошку власника објекта.

Правно лице које се ангажује за ову врсту посла приликом принудног извршења уклањања привременог пословног објекта не сноси одговорност за оштећење објекта, предмета или робе која се налази у објекту и на објекту.

Члан 8.

Привремени пословни објекат се може поставити на основу рјешења о грађевинској дозволи, а након извршеног ископчавања објекта.

Члан 9.

Постављање привремених пословних објеката може се одобрити на максималан период до 5 (пет) година од дана закључивања уговора о закупу јавне површине, који је могуће продужити подношењем захтјева за продужење уговора. Захтјев за продужење уговора о закупу јавне површине подноси се најмање 30 дана прије истека уговора о закупу.

Уговор из претходног става је могуће раскинути и пре истека уговора о закупу у случају да се укаже потреба за привођењем земљишта трајној намјени у складу са спроведбеним документом просторног уређења, о чему се купац мора писмено обавјештава о раскиду уговора уз остављање отказног рока од 30 дана од дана пријема обавјештења.

Члан 10.

Привремени пословни објекти се не могу постављати тако да ометају нормално кретање рјешака.

Привремени пословни објекти се не могу постављати на коловозима, паркинзима или у непосредној близини раскрсница, односно на мјестима гдје се на било који начин угрожава безбједност саобраћаја.

Привремени пословни објекти се не могу постављати уз објекте значајних архитектонских вриједности (вјерске објекте, објекте јавних установа, споменике културе и сл.).

Члан 11.

Дјелатности које се могу обављати у привременим пословним објектима морају бити прилагођене локацијама на којима се објект поставља, тако да се не угрожава животна средина (бука, штетна испарења, отровни отпад, отпадне воде и сл.).

Члан 12.

Привремени пословни објекти се могу постављати на локацијама утврђеним овим Планом, под слиједећим урбанистичко- техничким условима:

- | | |
|------------------------------|---------------------------------------|
| - Карактер објекта: | привремени |
| - Положај објекта: | слободностојећи или двојни |
| - Димензије објекта: | према Графичком прилогу |
| - Материјал: | Алуминијумска конструкција са испуном |
| - Облик крова: | једнострешан |
| - Браварија: | Алуминијумска |
| - Кровна конструкција: | Алуминијумска са сендвич панелима |
| - Боја фасаде: | Сива (силвер, RAL 9006) |
| - Прилаз објекту (пјешачки): | са тротоара или трга |
| - Спратност: | П+0 |

Изузетно од претходног става, на захтјев инвеститора осим алуминијумске конструкције, испуне и браварије могу се користити и PVC материјали.

Привремени пословни објекат је приземни испод кога се не може вршити градња подрумских просторија.

Члан 13.

Провођење ове Одлуке врши Одјељење за просторно уређење, стамбено- комуналне послове и екологију општине Брод, а контролу примјене врши Одјељење за инспекцијске послове општине Брод.

Члан 14.

Саставни дио ове Одлуке чине графички прикази локација и идејна рјешења типских објеката.

Члан 15.

Ова Одлука ступа на снагу осмог дана од дана објављивања у „Службеном гласнику општине Брод“.

Број: 01-022-33 /16
Датум: 31.03.2016. године

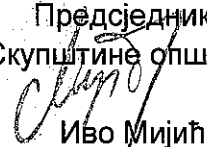
Предсједник
Скупштине општине

Иво Мијић

SITUACIJA

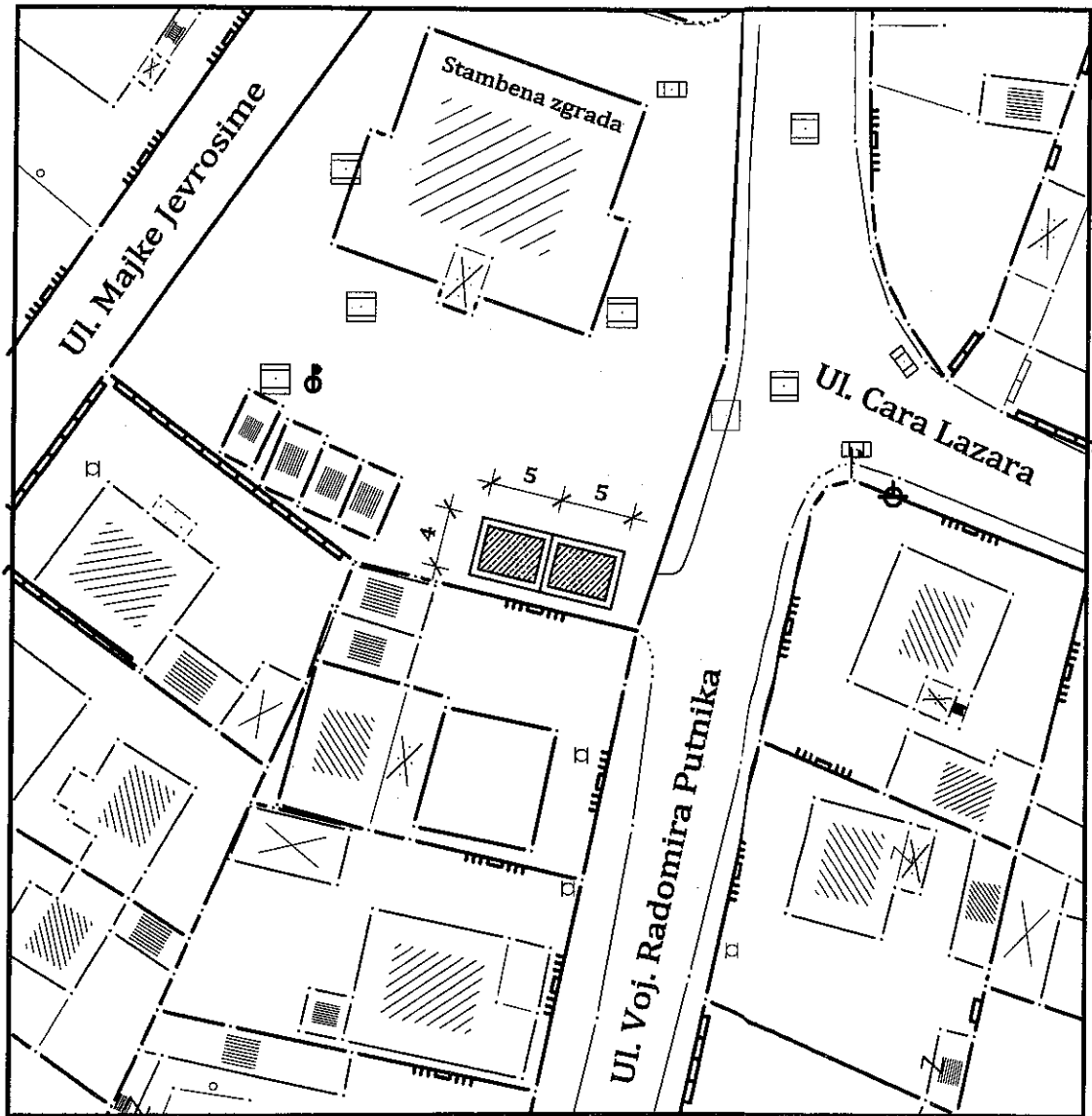
M 1:500



Lokacija br. 1	Tulek, Ul. Voj. Radomira Putnika
Objekat	Privremeni, poslovni
Dimenzije	5,0 x 4,0 m - 2 komada
Spratnost	P + 0

SITUACIJA

M 1:500

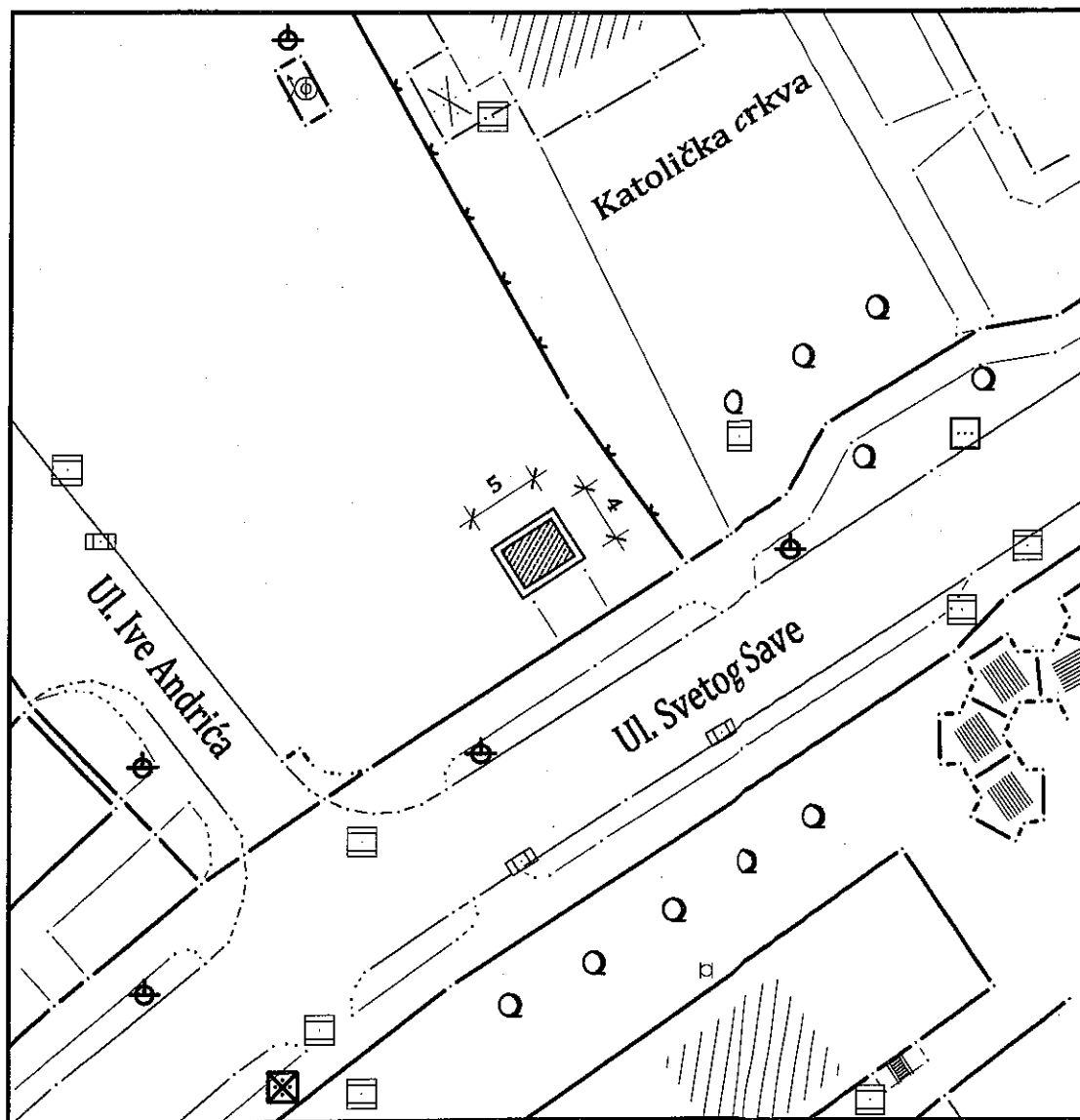

Lokacija br. 2	Ul. Svetog Save
Objekat	Privremeni, poslovni
Dimenzije	5,0 x 4,0 m
Spratnost	P + 0

SITUACIJA

M 1:500

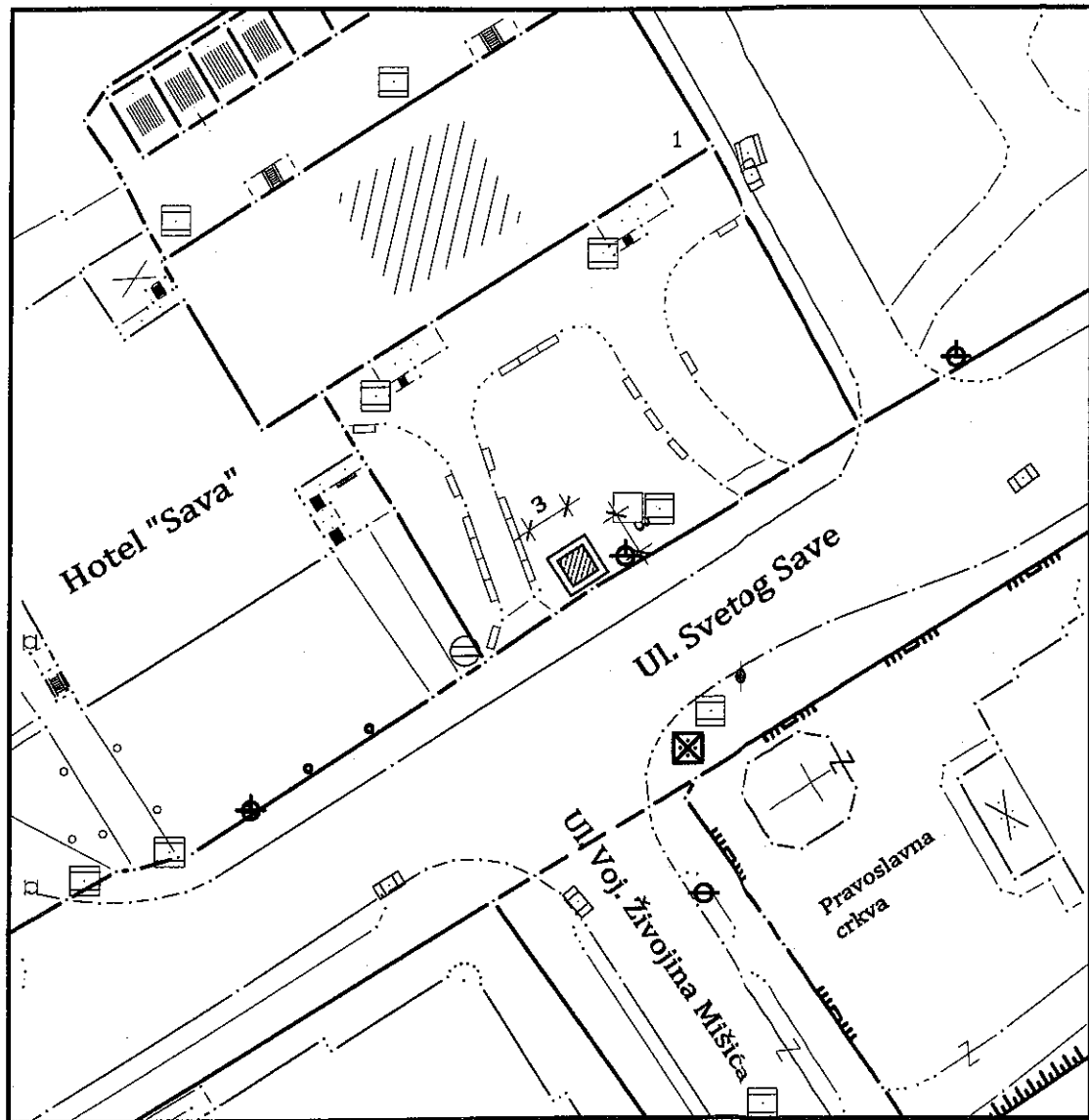

Lokacija br. 3	Ul. Svetog Save
Objekat	Privremeni, poslovni
Dimenzije	3,0 x 3,0 m
Spratnost	P + 0

SITUACIJA

M 1:500

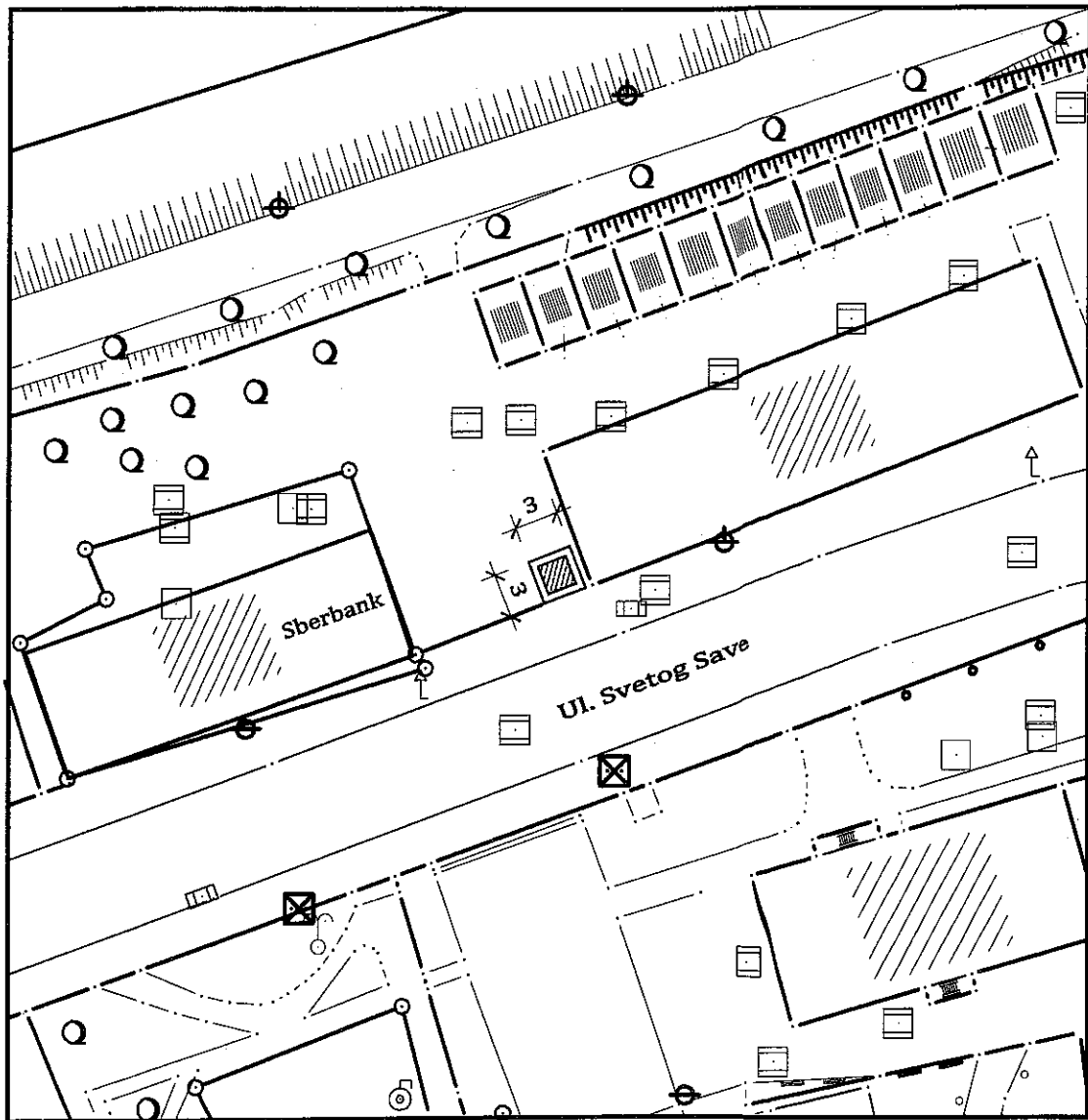

Lokacija br. 4	Ul. Svetog Save
Objekat	Privremeni, poslovni
Dimenzije	3,0 x 3,0 m
Spratnost	P + 0

SITUACIJA

M 1:500

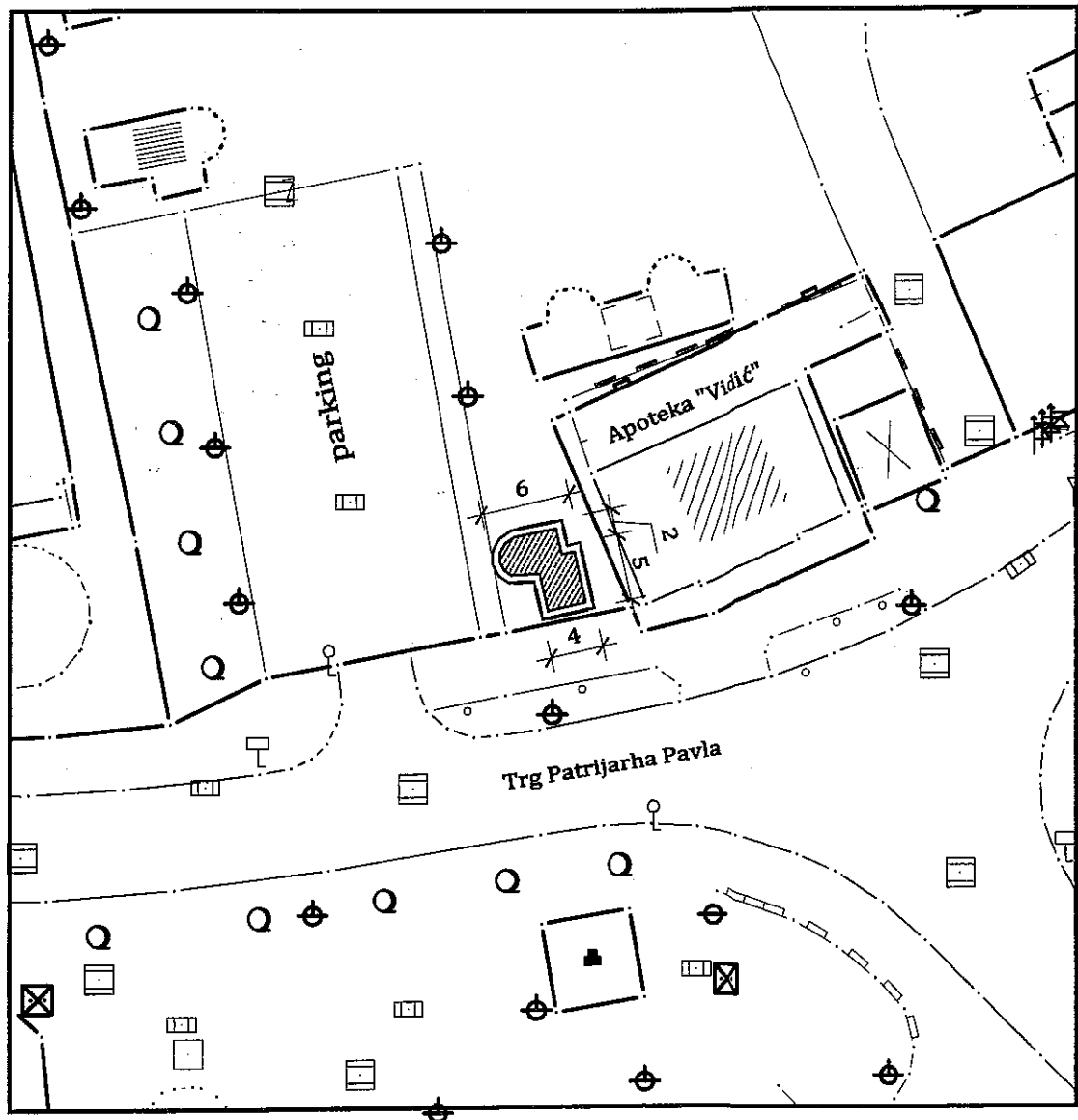

Lokacija br. 5	Trg Patrijarha Pavla
Objekat	Privremeni, poslovni
Dimenzije	6,0 x 7,0 m
Spratnost	P + 0

SITUACIJA

M 1:500

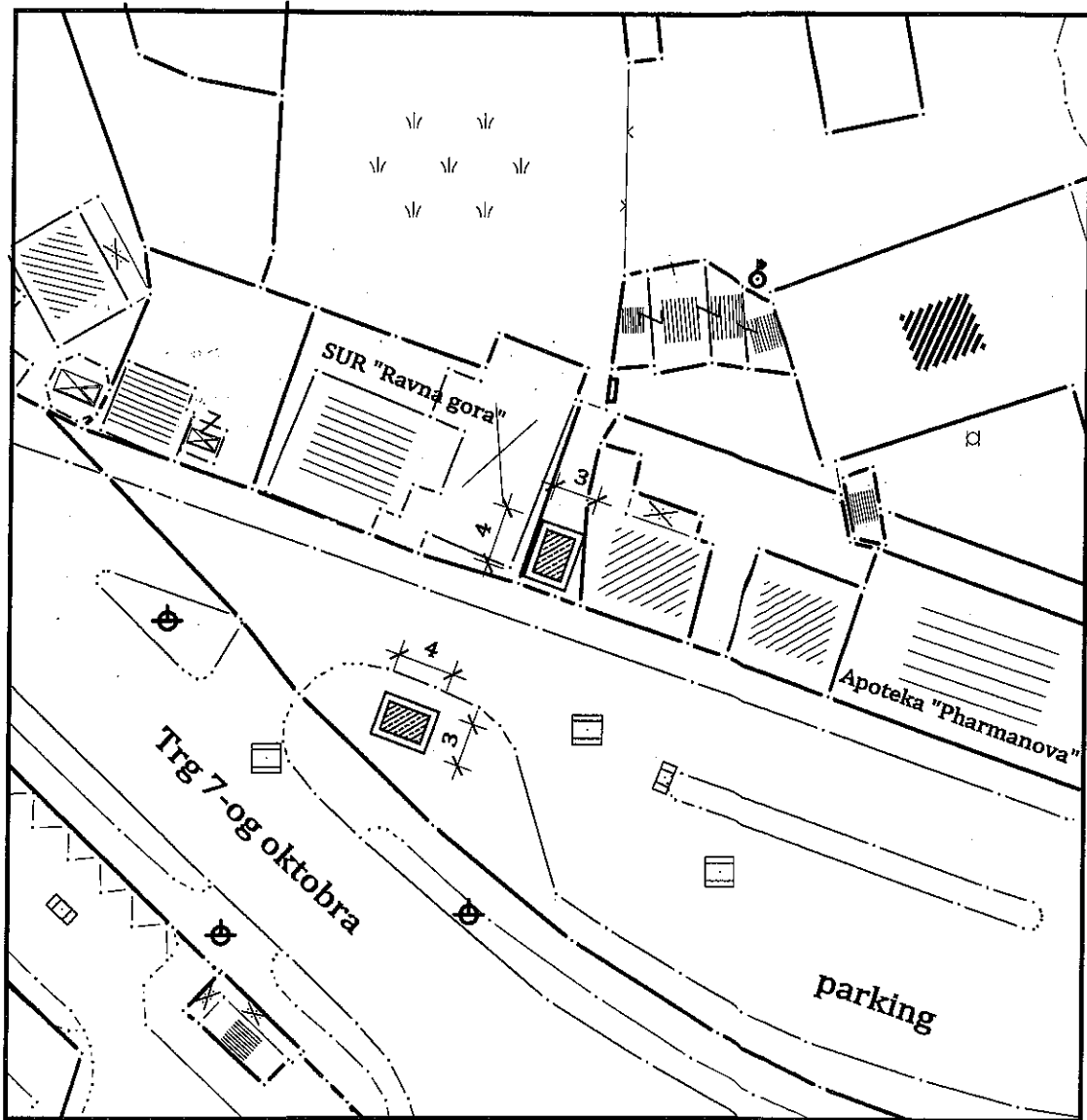

Lokacija br. 6	Trg 7-og oktobra
Objekat	Privremeni, poslovni
Dimenzije	4,0 x 3,0 m - 2 komada
Spratnost	P + 0

SITUACIJA

M 1:500

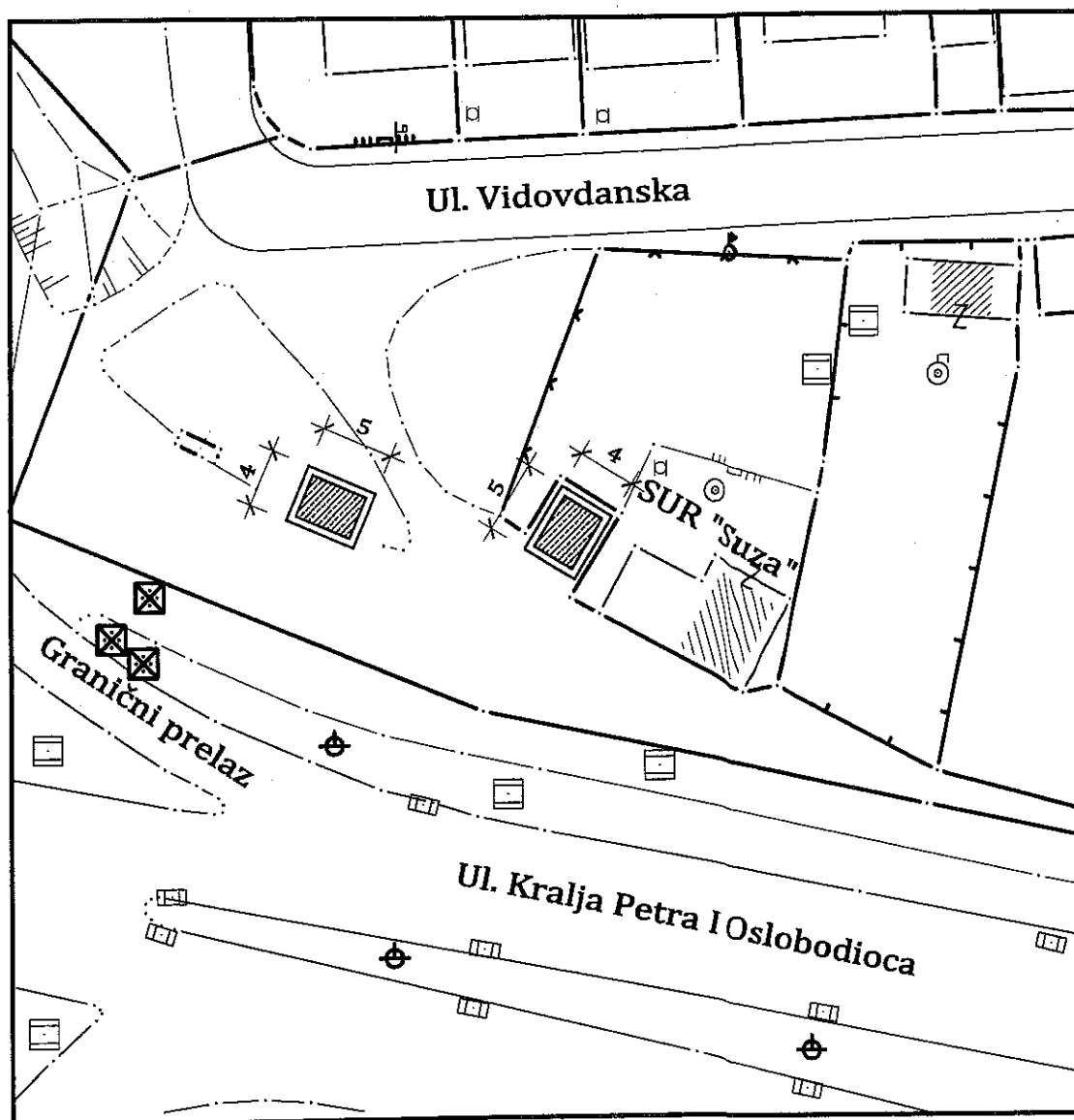

Lokacija br. 7	Ul. Kralja Petra I Oslobodioca
Objekat	Privremeni, poslovni
Dimenzije	5,0 x 4,0 m - 2 komada
Spratnost	P + 0

SITUACIJA

M 1:500

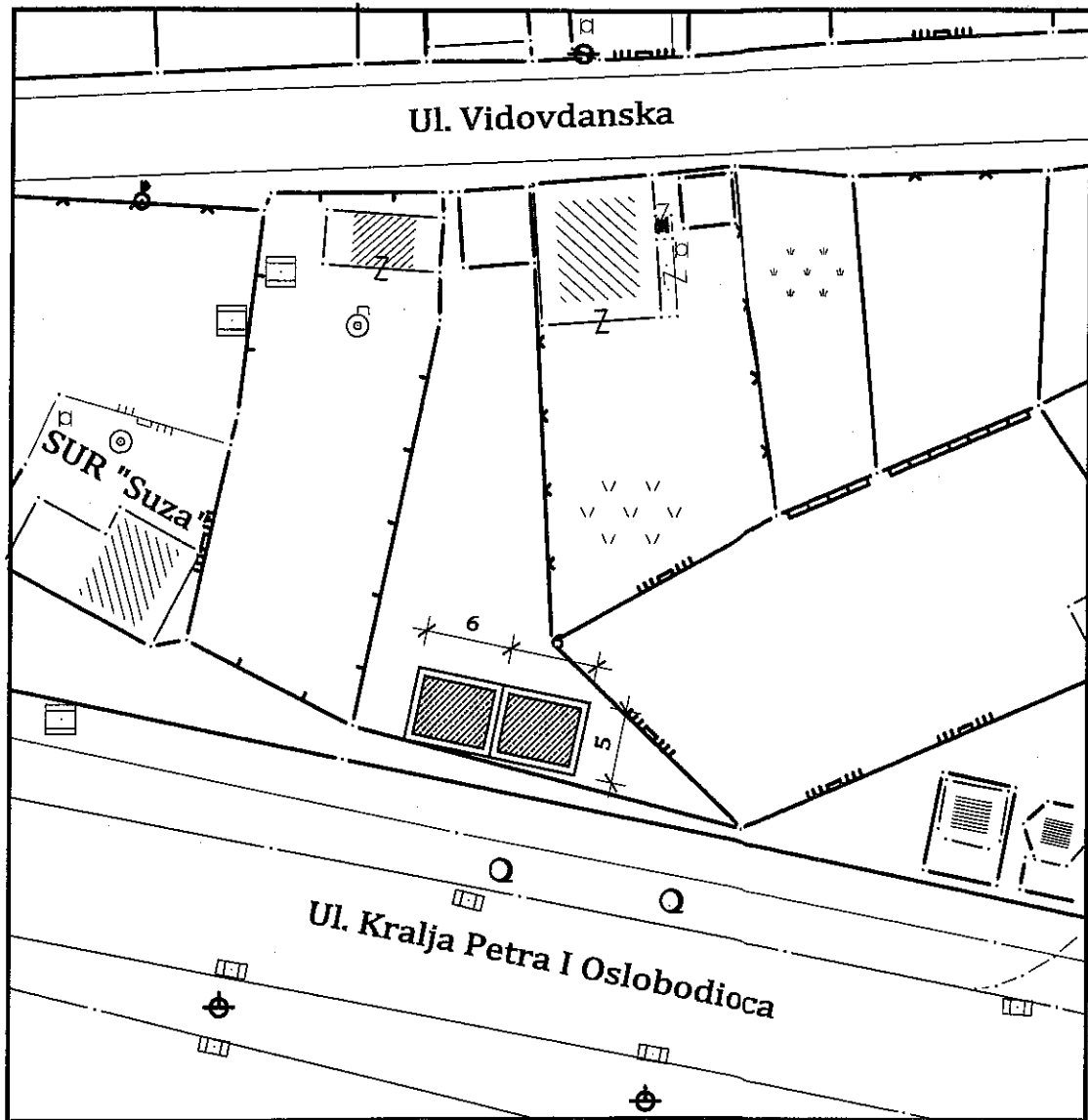

Lokacija br. 8	Ul. Kralja Petra I Oslobodioca
Objekat	Privremeni, poslovni
Dimenzije	6,0 x 5,0 m - 2 komada
Spratnost	P + 0

SITUACIJA

M 1:500

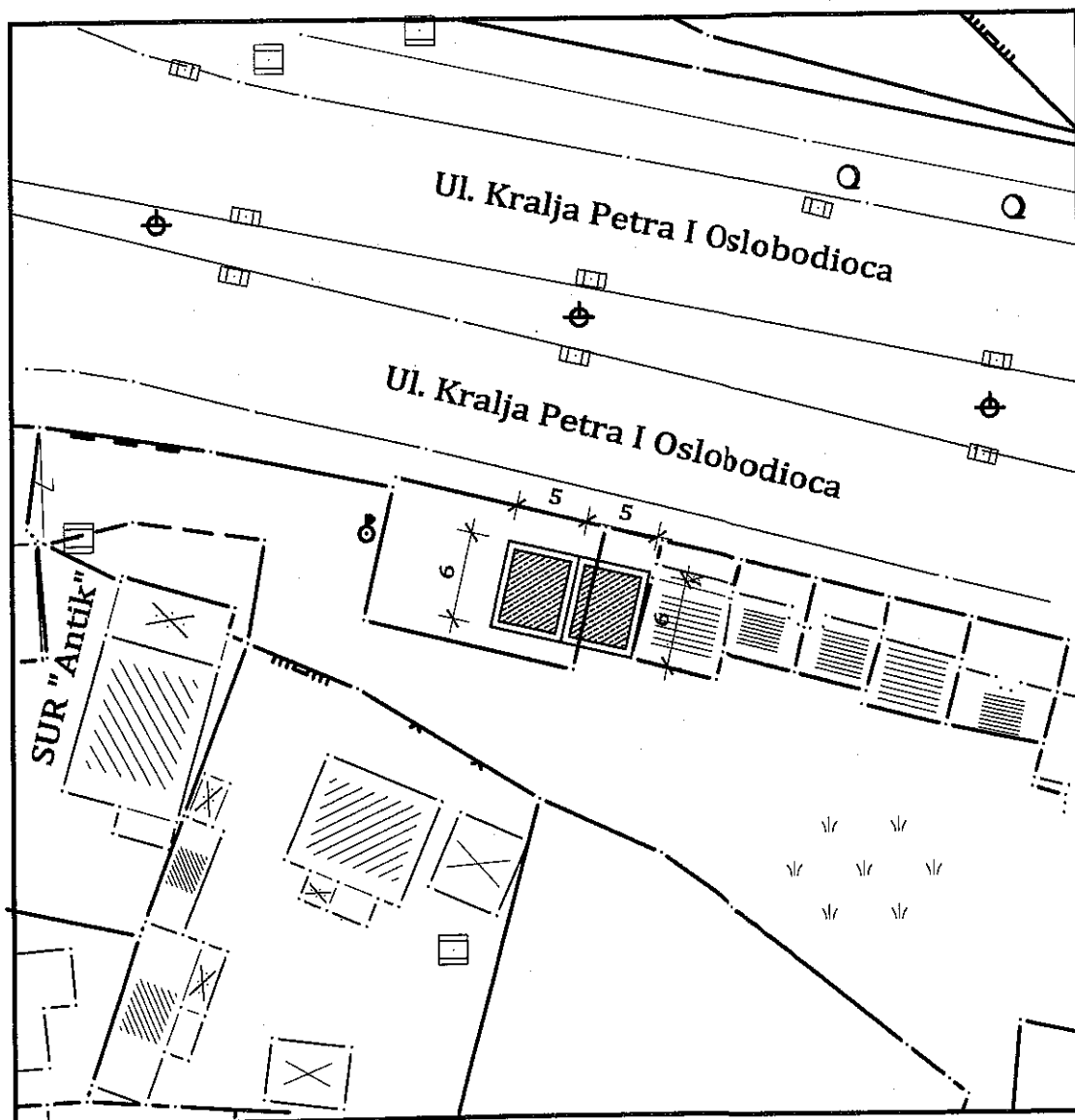

Lokacija br. 9	Ul. Kralja Petra I Oslobodioca
Objekat	Privremeni, poslovni
Dimenzije	5,0 x 6,0 m - 2 komada
Spratnost	P + 0

SITUACIJA

M 1:500

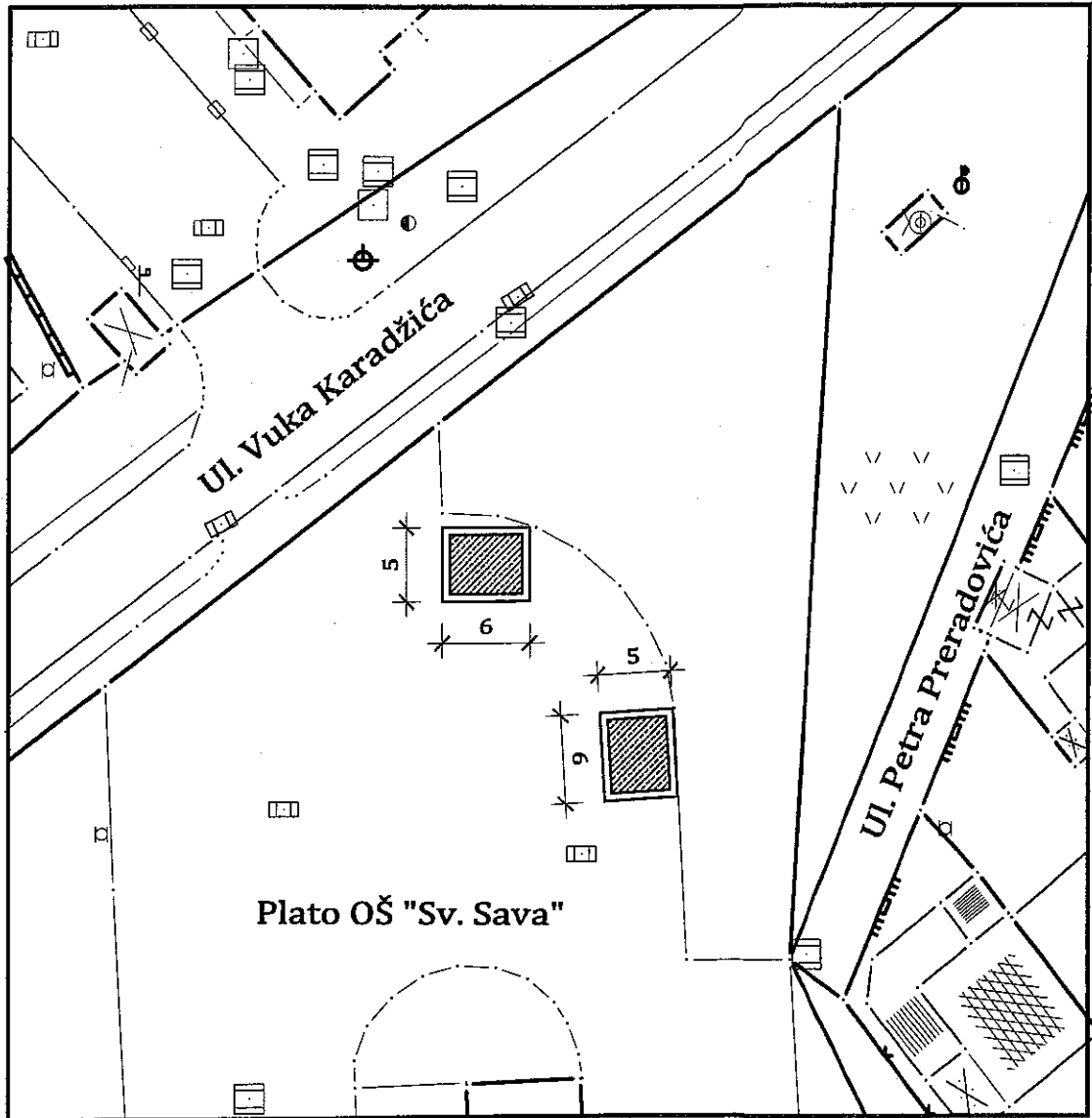

Lokacija br. 10	Ulica Vuka Karadžića (Osnovna škola)
Objekat	Privremeni, poslovni
Dimenzije	6,0 x 5,0 m - 2 komada
Spratnost	P + 0

SITUACIJA

M 1:500

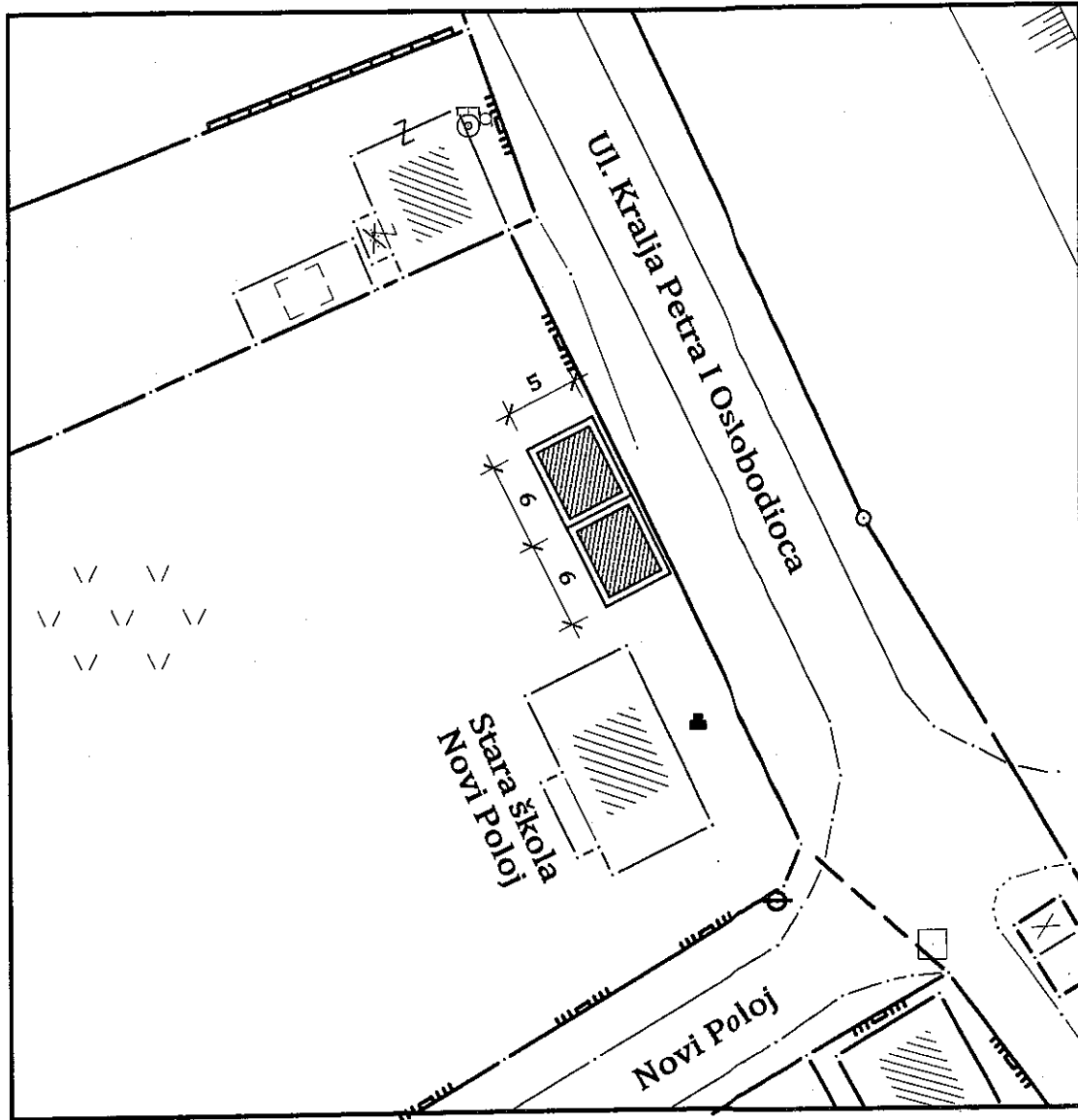

Lokacija br. 11	Ul. Kralja Petra I Oslobođioca (Novi Poloj)
Objekat	Privremeni, poslovni
Dimenzije	6,0 x 5,0 m - 2 komada
Spratnost	P + 0

TIP 1

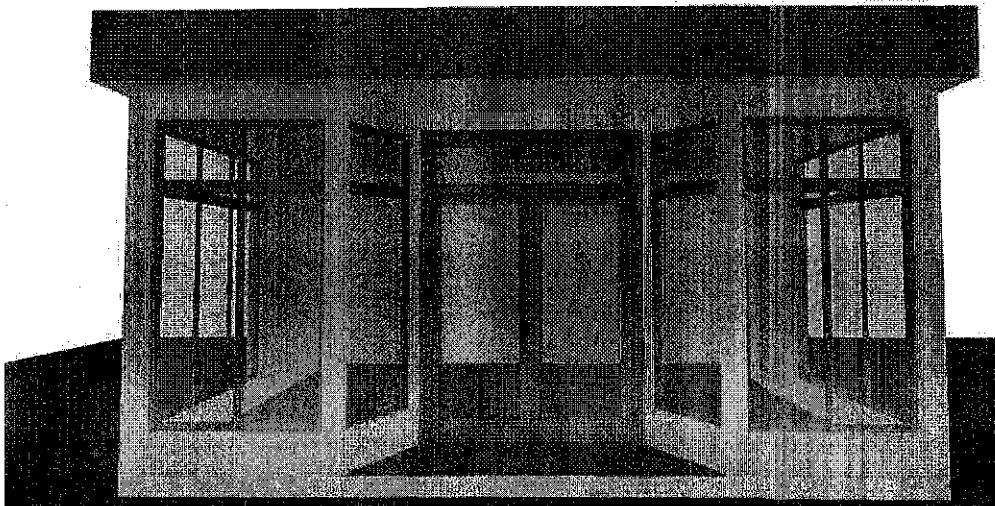
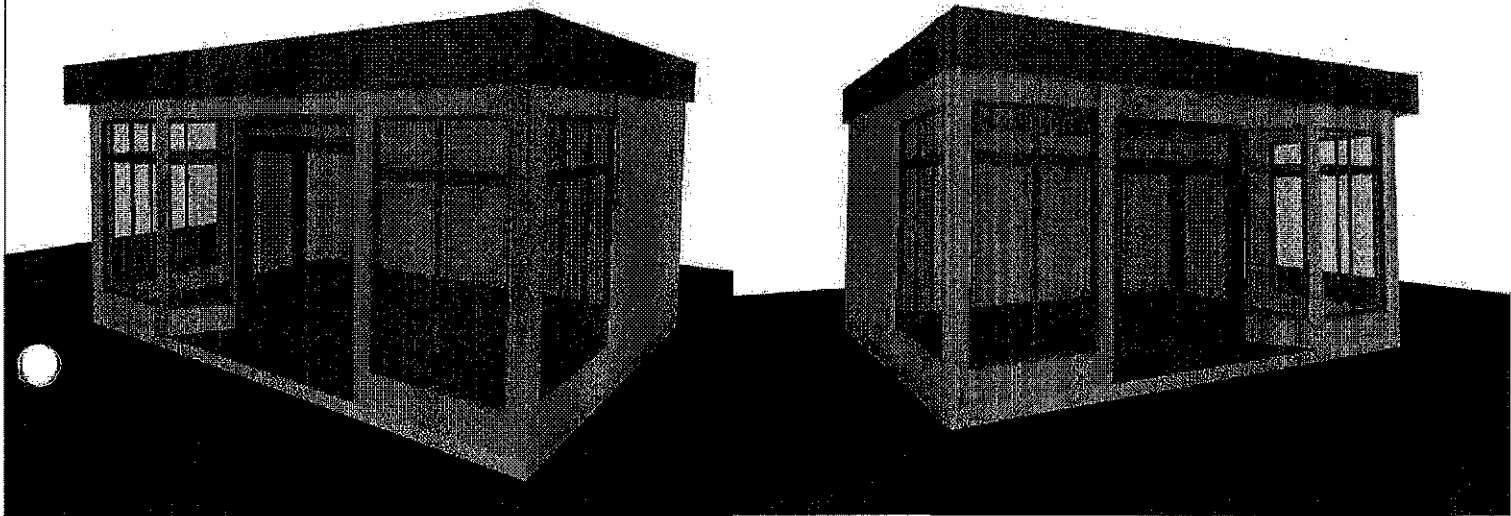
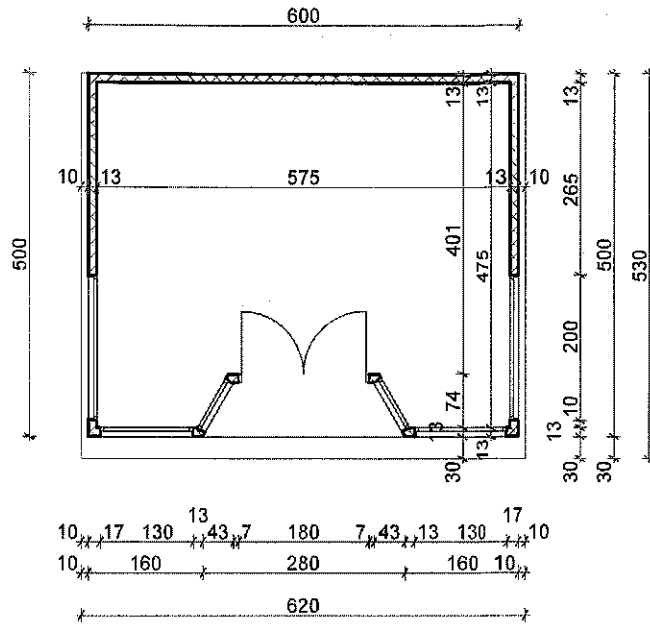

TIP 2

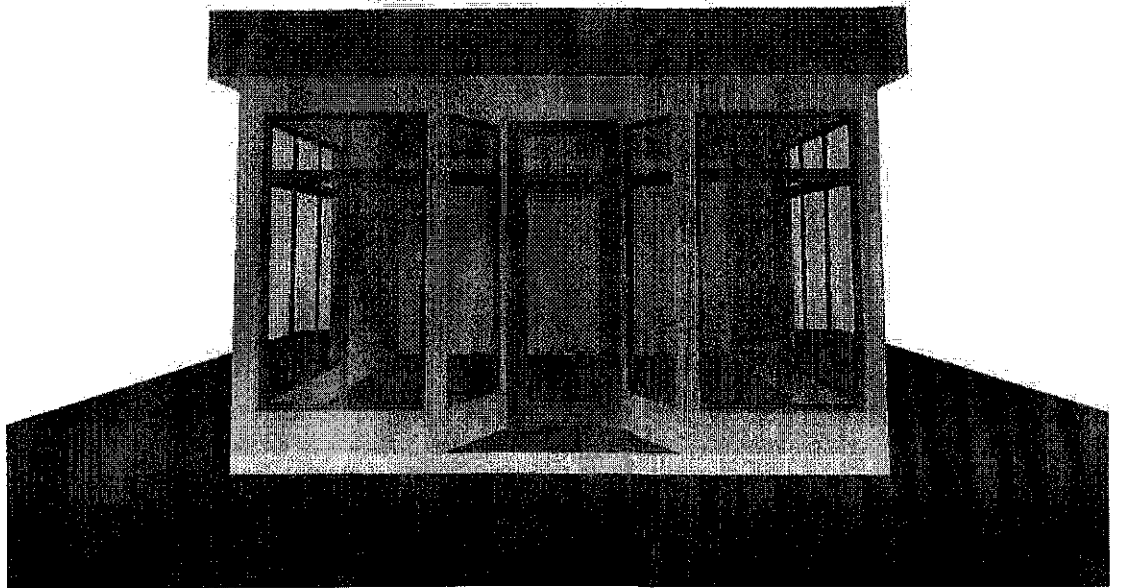
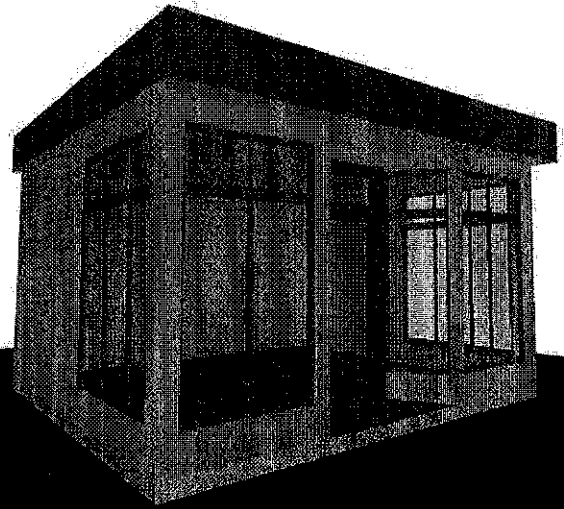
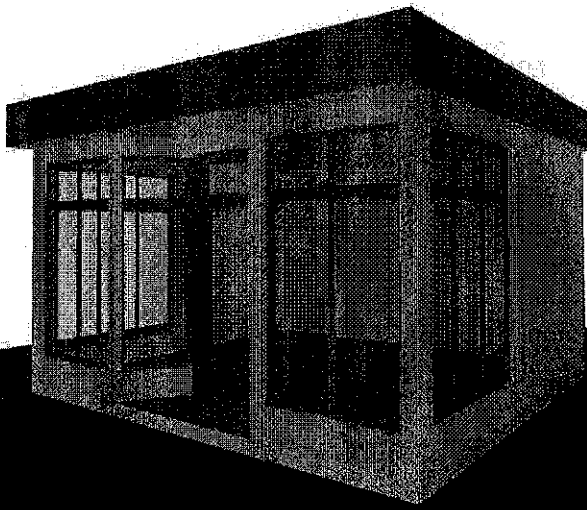
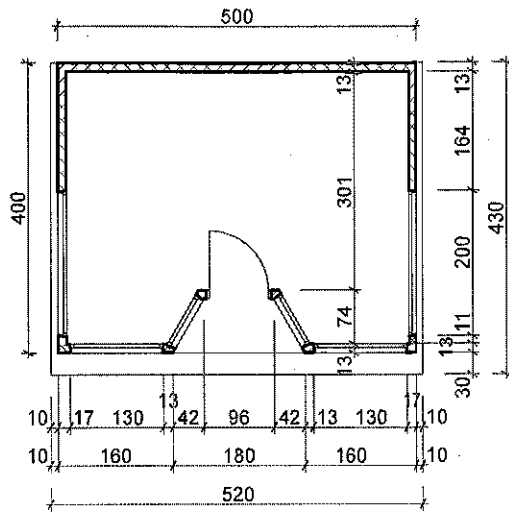

TIP 3

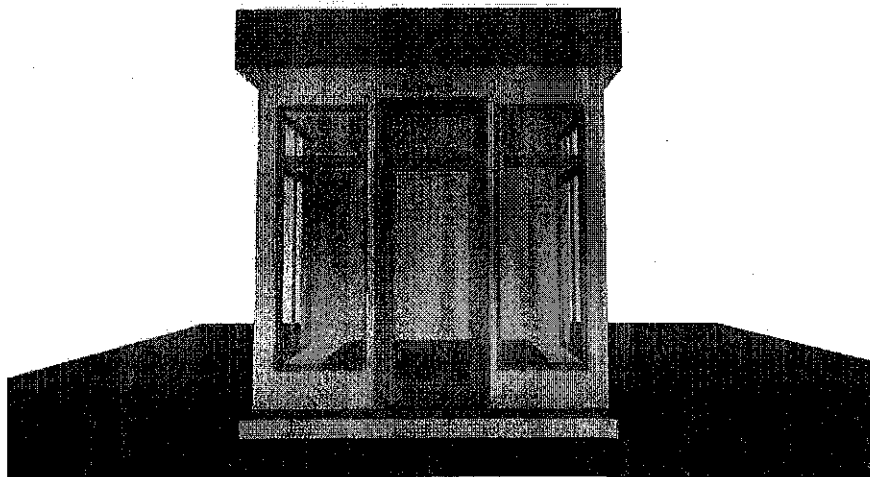
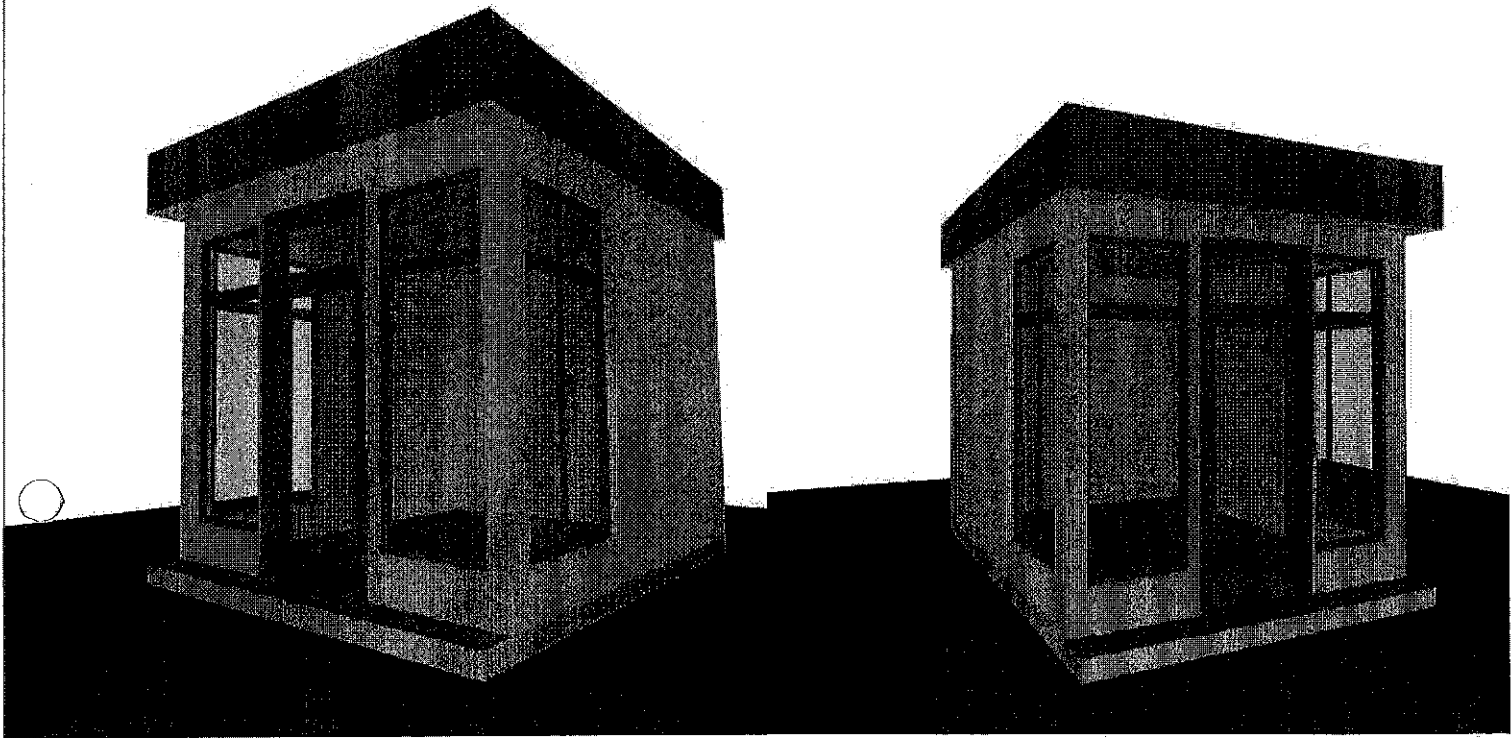
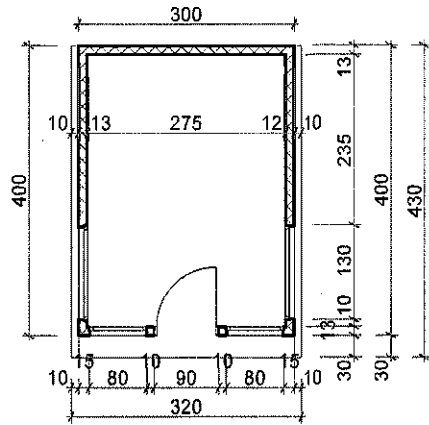

TIP 4

